

## BOOSTER

La planta de tratamiento Teknox Booster permite realizar el tratamiento por inmersión de piezas y pesos medianos y grandes. Gracias al flujo de aire introducido en el líquido, se crea un efecto hidrocínético de movimiento que ayuda y acelera el proceso químico del baño. Ampliamente utilizado para pelar y desengrasar piezas. La máquina está disponible en versión HT (aislado, temperatura máxima ajustable hasta 80°C)

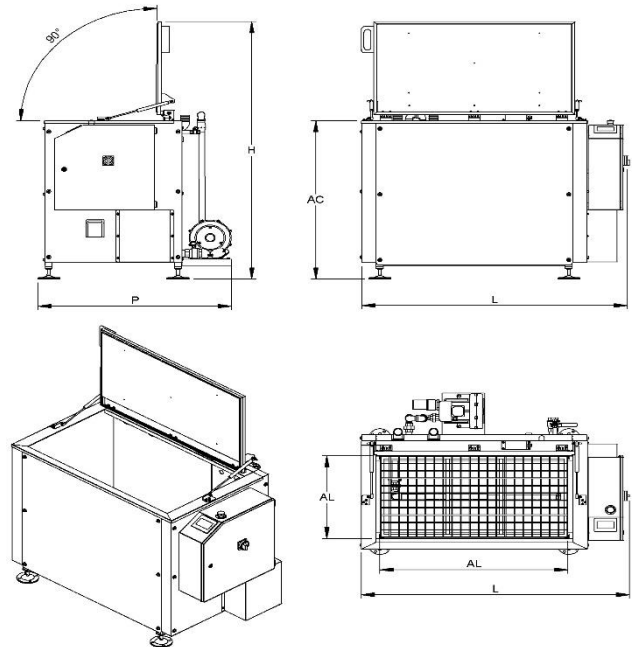

Dimensiones y diseño	BS_100	BS_200	BS_300	BS_500
altura (H)	175 cm	175 cm	200 cm	200 cm
altura de carga (AC)	100 cm	100 cm	100 cm	100 cm
altura de lavado (HL)	40 cm	40 cm	45 cm	45 cm
anchura (L)	110 cm	130 cm	150 cm	170 cm
ángulo de apertura (HA)	90°	90°	90°	90°
nivel sonoro HT (RU_HT)	70 dBa	70 dBa	70 dBa	70 dBa
peso (W)	150 kg	200 kg	300 kg	400 kg
profundidad (P)	80 cm	90 cm	100 cm	110 cm
zona de lavado (AL)	65 x 35 cm	85 x 45 cm	105 x 55 cm	125 x 65 cm

Conexiones	BS_100	BS_200	BS_300	BS_500
Bomba de vaciado	F 1"	F 1"	F 1"	F 1"
Salida de líquido del depósito	3 x F 1"	3 x F 1"	3 x F 1"	3 x F 1"
Salida respiradero cabina	2 x Ø50 mm	2 x Ø50 mm	2 x Ø50 mm	2 x Ø50 mm

Datos técnicos	BS_100	BS_200	BS_300	BS_500
Calentamiento del depósito 1	4,2 kW	7,2 kW	13,5 kW	14,4 kW
Capacidad de carga	300 kg	300 kg	300 kg	300 kg
Capacidad del depósito 1	170 lt	250 lt	500 lt	700 lt
Generador de turbulencia de aire "Booster"	1,1 kW	1,1 kW	1,5 kW	1,5 kW

Características técnicas	BS_100	BS_200	BS_300	BS_500
Aislamiento térmico del depósito	★	★	★	★
Blanqueo de soldaduras internas y externas	★	★	★	★
Calentamiento con resistencias externas, no en contacto con el líquido.	★	★	★	★
Cierre de la puerta asistido con resorte a gas y gancho de cierre	★	★	★	★
Componentes eléctricos de potencia Siemens	★	★	★	★

Características técnicas	BS_100	BS_200	BS_300	BS_500
Control de nivel mínimo	★	★	★	★
Cuadro eléctrico principal IP55, gestión con PLC con pantalla táctil (DGT V4)	★	★	★	★
Estructura y chapa de acero inoxidable AISI 304L en contacto con líquido	★	★	★	★
Generador de turbulencia de aire eléctrico "Booster"	★	★	★	★
Rejilla de soporte de la pieza inferior en acero inoxidable	★	★	★	★
Válvula manual para llenado de agua	★	★	★	★
Válvulas de salida para el vaciado de los depósitos	★	★	★	★

Accesorios	BS_100	BS_200	BS_300	BS_500	Cod.
Bomba de vaciado	✓	✓	✓	✓	SV
Control del nivel máximo de líquido en el tanque 1 y válvula de solenoide de llenado	✓	✓	✓	✓	RIEMP#1
Cuba de retención con plano recoge-gotas en acero inoxidable AISI 304L [D]	✓	✓	✓	✓	RIT
Depósito de aspiración de detergente para dispensador automático	✓	✓	✓	✓	SDAD
Desaceitador externo neumático con flotadores de acero inoxidable	✓	✓	✓	✓	DHT
Dispositivo conexión remota y teleasistencia para IPO Weintek	✓	✓	✓	✓	TELWEI
Dispositivo conexión remota y teleasistencia para PLC Siemens	✓	✓	✓	✓	TELSIE
Dosificador automático de productos químicos, instalado en el depósito 1.	✓	✓	✓	✓	DAD#1
Enchufes y valvulas en acero inoxidable (para las partes que están en contacto con los líquidos)	★	★	★	★	PFC
HMI Siemens KTP - Pantalla (sólo para PLC Siemens)	✓	✓	✓	✓	HMIS
Listo para la Industria 5.0 (Contador de energía)	✓	✓	✓	✓	IND5
Plataforma de elevación y descenso automática con control a dos manos	✓	✓	✓	✓	PIAT_PNE
PLC Siemens S7 1200 - pantalla táctil IPO de tipo Weintek	✓	✓	✓	✓	PLS
Predisposición para industria 4.0 para IPO de tipo Weintek	✓	✓	✓	✓	IND4WEI
Predisposición para industria 4.0 para PLC Siemens	✓	✓	✓	✓	IND4SIE
Separador de aceite neumático compacto	✓	✓	✓	✓	MD

★ = incluido en el modelo básico, ✓ = disponible bajo pedido, X = no disponible